



A escolha
que faz bem.

www.canovas.com.br | 17 3213.9511
Estrada Vicinal João Parise, 1851 - Morada Campestre - São José do Rio Preto/SP

MN/004-1 REV.01 07/08/2020



Manual de instruções



Imagem Ilustrativa

PURIFICADOR BCC CLASSIC

MANUAL DO PRODUTO



PARABÉNS

Parabéns pela escolha do Purificador BCC. Para garantir o melhor desempenho de seu produto, ler atentamente as instruções a seguir. Recomenda-se não jogar fora este Manual de Instruções e guardar para eventuais consultas.

Fornecedor: Bebedouros Cânovas Indústria e Comércio LTDA EPP.

CNPJ: 02.400.936/0001-35.

País de origem: Brasil.



CORES DISPONÍVEIS

O Purificador BCC está disponível nas cores Vermelho, Preto, Branco e Azul Tiffany.



ANTES DE ABRIR A EMBALAGEM

- É necessário que tenha algum ponto de água ou torneira com diâmetro ½" (12,7mm) próximo do local desejado para a instalação.
- Manter uma distância de 5cm em torno do produto, garantindo uma boa circulação de ar.
- Deve ser instalado somente em ambientes internos, arejados que permitam ventilação, secos e evitar exposição direta a luz solar.
- Não cobrir a grade do condensador (parte traseira do produto).
- A temperatura da água de entrada deve estar entre 10°C e 38°C.
- O Purificador BCC foi projetado para ser instalado em um ponto de água tratada, conforme a portaria 518 do Ministério da Saúde, de março de 2004.
- Grau de proteção: IPX 0 (uso interno).

NOTA: O tempo para que o reservatório interno com água purificada esteja completo, irá depender da pressão da rede hidráulica



IDENTIFICAÇÃO DO PRODUTO

- | | |
|---|--------------------|
| 1. Tampa fechamento filtros | 5. Filtro PPF-5 |
| 2. Torneira de água gelada | 6. Filtro T33 |
| 3. Torneira de água natural | 7. Entrada de água |
| 4. Bandeja coletora de água (removível) | 8. Termostato |

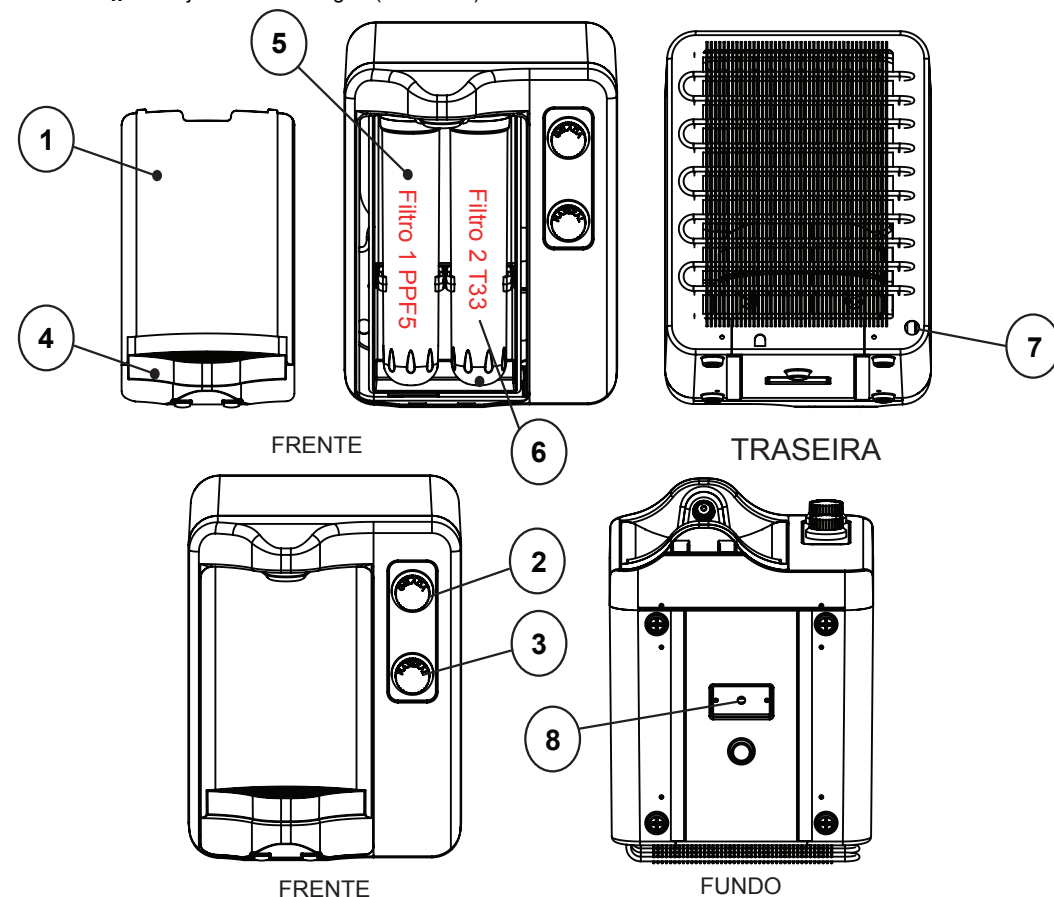

INFORMAÇÕES SOBRE TRANSPORTE E ARMAZENAMENTO

Transporte seu purificador de água na posição vertical (em pé). Não se recomenda o transporte na posição horizontal (deitado). Ao transportar o aparelho, não inclinar num ângulo superior a 45° da sua posição vertical. Não exercer nenhuma pressão sobre qualquer de seus componentes, como, por exemplo, sobre seu condensador para evitar que se deformem. Se alguns dos componentes estiverem deformados, o funcionamento do aparelho poderá ser comprometido.

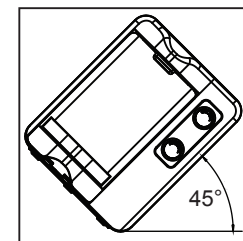

Após transportar ou movimentar o aparelho, deixar na posição vertical aproximadamente 12 horas antes de ligar na tomada elétrica.



INFORMAÇÕES IMPORTANTES

- A instalação do aparelho fica sobre responsabilidade do consumidor, em caso de dúvidas consultar um instalador hidráulico.
- A pressão da rede hidráulica, deve ser entre 78 kPa e 500 kPa. Quando o aparelho é operado fora destas condições poderá ocasionar danos ao aparelho (vazamentos).
- Sempre desligue seu purificador da tomada e feche o registro de água para qualquer manutenção ou períodos prolongados sem uso, neste caso esvazie o reservatório.
- Se ocorrer alguma anormalidade, desligue o produto e feche o registro, consulte a tabela de soluções.
- Os aparelhos que possuem filtros incorporados atendem as normas NBR14908.

INSTALAÇÃO DOS PÉS

Ferramentas necessárias:

- Chave philips

1. Certifique-se que o produto esteja desligado e sem água dentro
2. Deite o produto com a grade traseira apoiada na superfície
3. Retire os parafusos que vem acoplados no produto na parte inferior
4. Pegue os pés do produto e certifique-se da numeração que está em cada um deles, comece pelo número 01 parafusando o mesmo de acordo com a imagem ao lado.
5. Faça o mesmo com o restante dos pés.

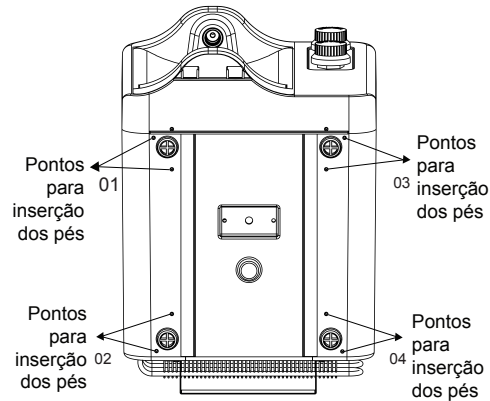

INSTALAÇÃO (HIDRÁULICA)

1. Feche o registro do local de instalação, retire o tampão ou a torneira.
2. Rosqueie o adaptador T no ponto de água e recoloque a torneira
3. Conecte a mangueira de entrada de água (parte traseira do produto) na conexão de engate rápido do conector T, como na imagem ao lado.

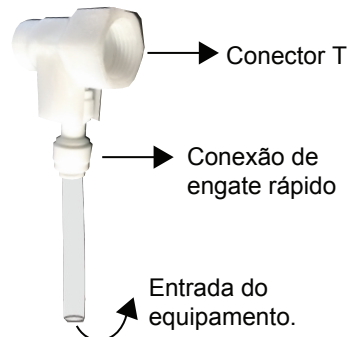

RECOMENDAÇÕES

Aplicar fita veda rosca na conexão da parede para evitar transtornos com vazamentos;

NOTA: "Caso houver a necessidade de reduzir o tamanho da mangueira de entrada de água, faça um corte perpendicular como na imagem".

INSTALAÇÃO (FIXAÇÃO NA PAREDE)

1. Usando o suporte superior como gabarito, fixe-o na parede com os parafusos e buchas que acompanham o produto;
2. Desaperte um pouco os parafusos inferiores, e coloque o suporte inferior, apertando a até que a cabeça do parafuso passe pelo furo, encaixe a peça e volte a apertar os parafusos;
3. Encaixe o equipamento no suporte conforme detalhe abaixo;

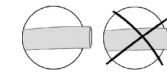
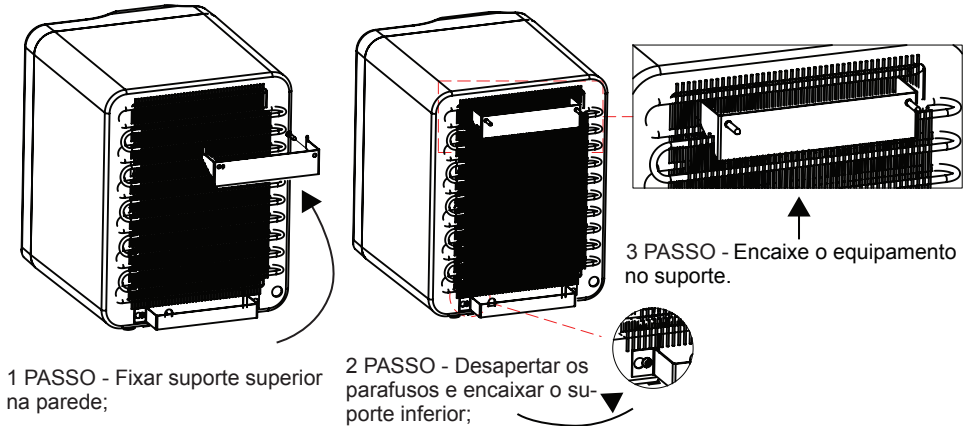

4. Abra o registro do estabelecimento e verifique se ocorre vazamentos, caso ocorra, verifique todas as conexões e pressione-as.
IMPORTANTE: Para evitar vazamento nas conexões com rosca, utilize fita veda rosca.
5. Aguarde o reservatório interno do purificador encher.
Antes da primeira utilização, retire aproximadamente 10 litros de água.
Conecte o plugue a rede elétrica, o equipamento já entrará em funcionamento.



ATENÇÃO: Caso tenha algum problema após a instalação, consulte a tabela de diagnóstico (pág. 9)



TERMOSTATO

- Aprenda a regular corretamente a temperatura da água de seu equipamento conforme seu gosto e necessidade.

Termostato Cânovas possui 7 níveis de regulação
 NÍVEL 1 (TEMPERATURA MAIS ALTA)
 NÍVEL 7 (TEMPERATURA MAIS BAIXA)
 Possui a opção Desligado (NÍVEL 0).

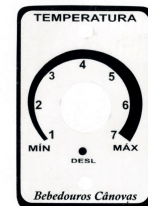

CUIDADOS

- Se o cordão de alimentação está danificado, ele deve ser substituído pelo fabricante, agente autorizada ou pessoa qualificada, a fim de evitar riscos.
- Este aparelho não deve ser usado por pessoas (inclusive crianças) com capacidades físicas, mentais ou sensoriais reduzidas ou pouca experiência e conhecimento, a menos que sejam supervisionadas ou instruídas sobre o uso do aparelho por uma pessoa responsável por sua segurança.
- Crianças pequenas devem ser supervisionadas para que não brinquem com o aparelho.
- Conservar este aparelho em local seco e evitar exposição direta à luz solar. A parte de trás do aparelho deverá estar pelo menos a uma distância de 5 centímetros da parede. Nunca colocar o produto sobre papéis ou espumas, pois poderão causar instabilidade. Nunca colocar o aparelho perto de substâncias inflamáveis.
- Não utilizar este aparelho ao ar livre.
- Caso o aparelho não seja usado por um longo período de tempo, recomenda-se retirar o equipamento da tomada elétrica, fechar o registro e retirar toda a água do sistema pelas torneiras.
- Caso a temperatura ambiente for inferior à recomendada (10°C - 38°C), camadas de gelo poderão ser formadas no interior do produto. Caso isso ocorra, desligue o aparelho e espere aproximadamente 2 horas até que o gelo derreta. Após o descongelamento, o aparelho poderá ser ligado novamente.
- Nunca desligar o aparelho puxando-o pelo cordão elétrico.
- Não usar extensões para evitar risco de incêndio.
- Quando haver água na bandeja coletora, retirá-la do encaixe e reinstalar depois de esvaziá-la.
- O uso de acessórios não recomendados para este aparelho poderá causar acidentes e/ou mau funcionamento do aparelho
- O aparelho deve ser instalado sobre uma superfície fixa, plana e dura.
- Para não perder a garantia e para evitar problemas técnicos, se o produto apresentar algum defeito, entre em contato com a empresa, maiores informações na pág. 13 desse manual.
- A nota fiscal e o termo de garantia são documentos importantes e devem ser mantidos para efeito de garantia.

ATERRAMENTO



Este aparelho deverá ser conectado a uma tomada aterrada, a fim de evitar riscos.

Este aparelho deverá ser conectado a uma tomada aterrada, o aterramento reduzirá o risco de choque elétrico. O plugue deverá ser inserido em uma tomada elétrica que tenha sido aterrada conforme as normas e padrões vigentes. Verificar com a Cånovas 17 3213-9511 ou com o serviço de Assistência Técnica Autorizada se houver dúvidas quanto ao aterramento do produto. Não modificar o plugue fornecido com o produto se não conseguir encaixá-lo na tomada elétrica. Mandar instalar uma tomada elétrica apropriada por um electricista qualificado.

INSTRUÇÃO PARA INSTALAÇÃO E REMOÇÃO DO ELEMENTO FILTRANTE

O produto utiliza o sistema de engate rápido rotacional para instalação e remoção dos elementos filtrantes.



ATENÇÃO: Antes de executar a substituição feche o registro de entrada.



INSTALAÇÃO

1. Remova a bandeja de coleta
2. Remova a tampa frontal
3. Encaixe o filtro na conexão
4. Gire no sentido horário
5. Empurre
6. Recoloque a tampa frontal

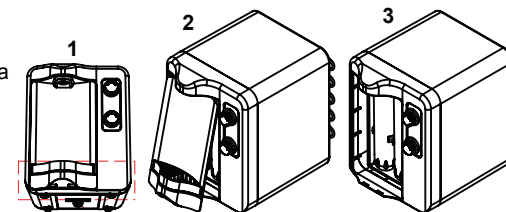

Instalação



REMOÇÃO

1. Repita o procedimento 1, 2 do passo de "Instalação"
2. Gire no sentido anti-horário
3. Puxe

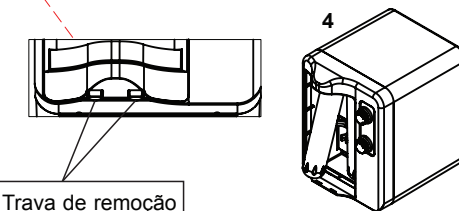

Remoção

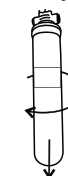

Trava de remoção da tampa frontal

- Para adquirir um novo refil entre em contato com a Empresa Cånovas.

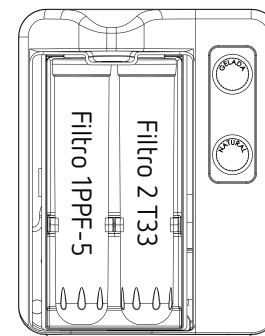

ATENÇÃO: Durante a troca dos filtros, ao reinstalá-los é obrigatório seguir a ordem correta da posição dos 2 filtros conforme mostrado na figura acima. Caso ocorra inversão no posicionamento dos filtros, poderá ocorrer danos ao filtro e ao aparelho

Vazão máxima recomendada para os aparelhos de pressão: 60 l/h
Conservação e Limpeza externa do produto:
Troque o filtro periodicamente e realize uma limpeza externa a cada 30 dias utilizando pano de microfibra e álcool.

IMPORTANTE: Os filtros são acessórios que requerem troca periódica devido ao desgaste normal dos seus elementos filtrantes. Estas trocas não são cobertas pela garantia do aparelho e ficam sob responsabilidade do usuário.



RETIRADA DE ÁGUA E DESCARTE RESIDUAL DO CARVÃO ATIVADO

Antes de conectar o aparelho à rede hidráulica, posicione um recipiente (jarra ou copo grande) no dispenser de água e abra o fluxo de água NATURAL. Conecte o equipamento na rede hidráulica e espere a água preencher o recipiente. Os primeiros litros (variação de 2 a 5 litros de água) poderão sair com excesso de carvão ativado, uma espécie de fuligem preta, não se preocupe, não é prejudicial à saúde, esse procedimento apenas retira o excesso para sua água ser filtrada corretamente e sair limpa até a próxima troca de filtros.



ABERTURA DOS BOTÕES E FLUXO DE ÁGUA

- Abertura: Sentido Anti-horário (direita para esquerda).
- Fechamento: Sentido horário (esquerda para direita)



Água gelada - botão de cima.
 Água natural - botão de baixo.
 Para água mista utilize os dois botões.

LISTA DE MATERIAIS

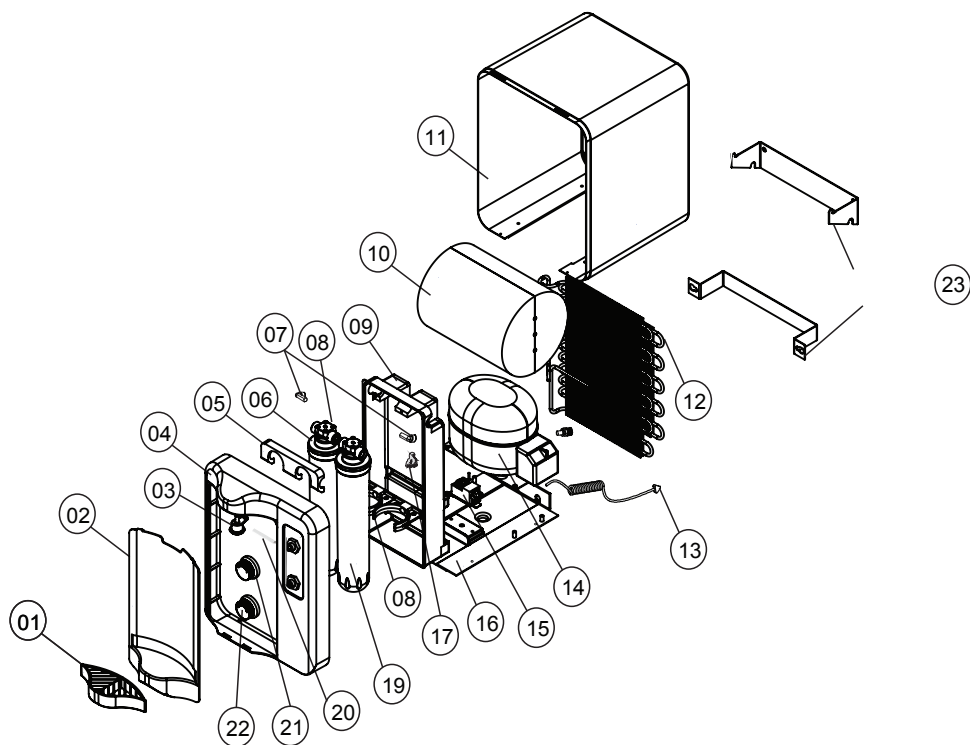

- | | |
|----------------------------------|---------------------------------------|
| 01- Pingadeira | 13- Filtro Secador |
| 02- Frente do Filtro | 14- Compressor ENL2OE 1/12HP 60hz |
| 03- Arejador | 15- Termostato refrigeração RC42600-2 |
| 04- Frente do purificador | 16- Base do Produto |
| 05- Trava do cabeçote | 17- Adesivo filtro 1 e 2 |
| 06- Cabeçote | 18- Conjunto de pés do produto |
| 07- Emenda do cabeçote 3/8 x 3/8 | 19- Kit filtro |
| 08- Travas dos filtros | 20- Registro Eletropin |
| 09- Caixa do Filtro | 21- Botão manipulador Gelado |
| 10- Reservatório BCC | 22- Botão manipulador Natural |
| 11- Gabinete externo BCC | 23- Suporte para fixação na parede |
| 12- Condensador purificador | 24- Chicote de energia |

SOLUÇÃO DE PROBLEMAS

PROBLEMA	PROVÁVEL CAUSA	SOLUÇÃO SUGERIDA
Água não sai fria.	Consumo excessivo de água.	Esperar algum tempo até que o aparelho refrigere a água.
	Temperatura ambiente muito elevada.	Instalar o purificador em um local arejado com temperatura abaixo de 38°.
	Sem energia de alimentação.	Verifique se a tomada elétrica está conectada e se o termostado está ligado.
Não sai água	Registro da rede hidráulica fechado.	Abra o registro hidráulico e aguarde o reservatório do purificador encher.
	Consumo excessivo de água.	Aguarde o reservatório encher novamente.
	Filtros instalados na posição incorreta, ocasionando o entupimento.	Substitua os filtros por filtros novos.
Não sai água na torneira		Verifique a mangueira de entrada de água do produto.
Ruído durante o funcionamento.	Aparelho instalado sobre uma superfície instável.	Instalar corretamente o produto conforme o manual do purificador.
Compressor não aciona.	Baixa tensão de alimentação.	Verificar a tensão de entrada da tomada elétrica.
	Pressões internas desequilibradas.	Desligar o purificador, aguardar esfriar por volta de 5 minutos e ligar novamente.
Compressor não desliga. Não refrigera totalmente.	Temperatura ambiente muito elevada.	Instale o purificador em um local arejado com temperatura abaixo de 38°.
	Produto sem área de ventilação.	O purificador não pode ser instalado em locais com menos de 5cm de distância de suas laterais de ventilação.
Água com gosto ou cheiro	Filtro saturado.	Troque os elementos filtrantes (www.canovas.com.br).
	Purificador não utilizado por mais de sete dias, não houve circulação pelo sistema.	Retire totalmente a água do reservatório do purificador e abra novamente o registro da rede hidráulica.
	Instalação feita com mangueira inadequada ou flexível	Troque as mangueiras que foram utilizadas e os elementos filtrantes e faça uma limpeza interna.
Vazamento de água	Vazamentos nas conexões.	Certifique-se de que as mangueiras estejam totalmente encaixadas.
	Dentro do produto.	Entre em contato com o SAC Cãovas.
	Excesso de pressão na entrada de água.	Adicione um redutor de pressão. Compre pelo número (17) 3213-9511.



ASSISTÊNCIA TÉCNICA

A Cânovas se preocupa com a satisfação de seus clientes, oferecendo uma rede de assistência técnica em todo o Brasil, mesmo após o período de garantia. Caso tenha algum problema com seu equipamento, oferecemos assistência gratuita por 3 meses para peças plásticas e elétricas e mais 9 meses para compressor totalizando 12 meses a partir da emissão da nota fiscal.

Para acionar o processo de garantia é muito simples, basta ter em mãos cópia da Nota Fiscal de compra do produto e seguir os passos:

- Entre no site canovas.com.br/atendimento e preencha as informações para abertura de um ticket SAC ou envie um email para assistencia@canovas.com.br
- Cópia da Nota Fiscal de compra (anexo)
- Número de série do produto (etiqueta debaixo do produto para os modelos 100 e 200, (os demais atrás do produtos)
- Endereço instalação do equipamento
- Relatar o problema
- Informar o contato e telefone para agendamento da visita



TERMOS DE GARANTIA

Esse produto é garantido contra defeitos de fabricação ou material pelo período de 03 meses para peças plásticas e mais 09 meses, totalizando 12 meses para o motor compressor (desde que haja manutenção preventiva comprovada) a partir da data de emissão da Nota Fiscal de compra do produto.

Não estão inclusos neste prazo de garantia adicional peças plásticas, assim como problemas com unidades instaladas em locais com alta concentração de compostos salinos, ácidos ou alcalinos. Tais casos estão cobertos com garantia de 90 dias a a partir da data de emissão da Nota Fiscal de compra do produto.

Situações não cobertas pela Garantia

- Danos causados ao produto por movimentação incorreta ou avarias de transporte após assinatura do canhoto da Nota Fiscal, no ato da entrega do produto;
- Manutenção do Bebedouro, que inclui limpeza, assepsia, troca de filtros e limpeza do trocador de calor;
- Despesas de locomoção do técnico para atendimento a domicilio quando o equipamento estiver fora do perímetro urbano.
- Caso realizado a visita do técnico e não diagnosticado defeito no purificador será cobrada a taxa de visita no valor R\$ 50,00.

A garantia estará cancelada nos seguintes casos:

- Alteração dos padrões de fábrica do purificador sem autorização prévia do setor SAC da empresa;
- Utilização de itens e/ou peças de reposição não originais da Cânovas Bebedouros;
- Modificação das características originais de fábrica (cabos, conexões e etc...);
- Dados de identificação da unidade alterados ou rasurados;
- Unidade ligada em rede com tensão diferente da especificada na etiqueta de identificação;
- Danos causados ao equipamento por incêndio, inundação, causas fortuitas ou inevitáveis;
- Qualquer instalação diversa da recomendada por este manual.

Caso algum componente apresente defeito de fabricação durante o período de garantia, este será, sempre que possível, reparados ou substituídos por igual.

Fica este compromisso limitado apenas a reparos e substituições dos componentes defeituosos. Quaisquer reparos ou componentes substituídos após a data em que se extingue esta garantia, serão cobrados integralmente do usuário.

O mau funcionamento ou paralisação do equipamento, em hipótese alguma, onerará a Cânovas Bebedouros com eventuais perdas e danos dos proprietários ou usuários, limitando-se a responsabilidade do fabricante aos termos aqui expostos.

ESTA GARANTIA ANULA QUALQUER OUTRA ASSUMIDA POR TERCEIROS, NÃO ESTANDO NENHUMA FIRMA OU PESSOA HABILITADA A FAZER EXCEÇÕES OU ASSUMIR COMPROMISSO EM NOME DA CÂNOVAS BEBEDOUROS.

ESTA GARANTIA É VALIDA APENAS EM TERRITORIO BRASILEIRO.

Para sua tranquilidade, mantenha a Nota Fiscal de compra do equipamento junto a este certificado, pois ela é documento necessário para solicitação de serviços de garantia.

Data da compra: _____

Número da Nota Fiscal: _____

SIGA JÁ:



[canovasbr](https://www.instagram.com/canovasbr) | [youtube.com/canovasbr](https://www.youtube.com/canovasbr) | www.canovas.com.br | 17 3213.9511

Estrada Vicinal João Parise, 1851 - Morada Campestre - São José do Rio Preto/SP

ACESSE NOSSO BLOG E SAIBA COMO CONSERVAR SEU PURIFICADOR:

WWW.CANOVAS.COM.BR/BLOG